



Resultados de la Medición de la Pobreza 2016 a 2020

Ciudad
de México

Última actualización
13 de abril 2023.

Pobreza y COVID-19

- 2020 fue un año marcado por la pandemia provocada por el virus SARS-CoV-2 (COVID-19), lo que llevó a que en México se establecieran medidas de contingencia sanitaria para prevenir y contener los contagios. Tales medidas se prolongaron hasta 2021. Entre las medidas que tuvieron impactos negativos en la economía y los niveles de ingreso y empleo para la población destacan: el cierre de actividades económicas no esenciales y la suspensión de clases presenciales.
- En este contexto cobra especial relevancia la medición de la pobreza, particularmente la multidimensional, en tanto que sus distintas dimensiones reflejan los efectos no deseados de las medidas de prevención y contención de la pandemia.
- El Consejo de Evaluación de la Ciudad de México (Evalúa) calcula la pobreza con información de la Encuesta Nacional de Ingresos y Gastos de los Hogares (ENIGH) del Instituto Nacional de Estadística y Geografía (INEGI).
- La información que se presenta en esta ocasión refleja los primeros efectos de la crisis de la pandemia y de la económica global en los hogares de la Ciudad y del país.

Índice

1. Presentación de las principales características del Método de Medición Integrada de la Pobreza
2. Presentación de la nueva serie pobreza: 2016-2020 y actualización de datos 2012-2016
3. Resultados de la medición de la pobreza multidimensional 2016-2020
4. Cambios en niveles de pobreza para grupos específicos 2018-2020
5. Cambios en la desigualdad 2018-2020
6. Anexos

1. Presentación de las principales características del Método de Medición Integrada de la Pobreza

La Medición de la Pobreza Multidimensional en la Ciudad de México

El Consejo de Evaluación de la Ciudad de México (EVALÚA) tiene la atribución de medir la pobreza, el índice de desarrollo social y la desigualdad social.

El Método de Medición Integrada de la Pobreza (MMIP) permite evaluar el avance en el acceso a los derechos económicos y sociales de la población en la Ciudad de México, a partir de tres dimensiones: el ingresos, el tiempo y el grado de satisfacción de las necesidades básica (vivienda, educación, salud, etcétera).

El MMIP es el único método multidimensional en México que mide la pobreza usando umbrales de satisfacción que contribuyen a la promoción de políticas públicas que tengan como objetivo el cumplimiento de los Derechos Económicos Sociales y Culturales (DESC).

Dimensiones del Método de Medición Integrada de la Pobreza (MMIP)

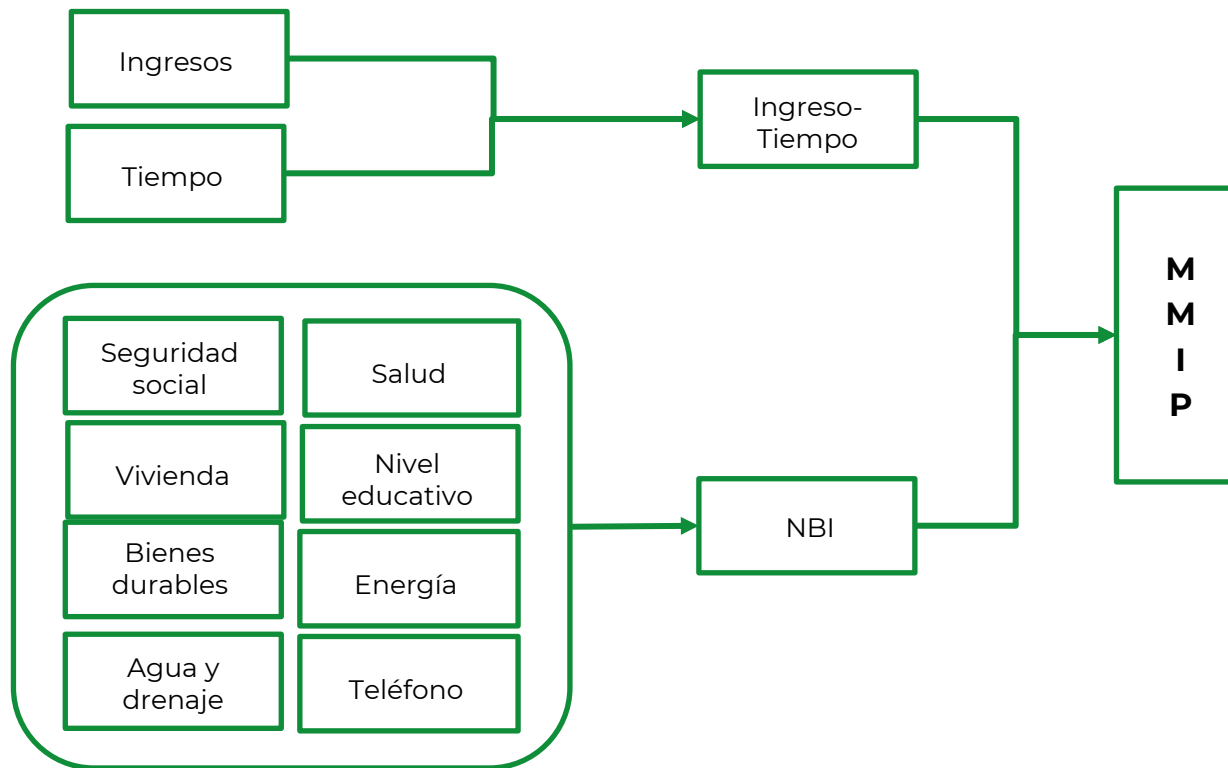

Comparación de umbrales de satisfacción (normas) utilizados por el EVALÚA y CONEVAL: 2020

Dimensión	MMIP	CONEVAL
Línea de pobreza mensual		
Urbana	\$4,216.81	\$3,559.88
Rural	\$3,800.88	\$2,520.16
Vivienda		
Hacinamiento	2 personas por dormitorio	2.5 personas por cuarto
	Cocina exclusiva y un cuarto de usos múltiples por cada 5 personas	No lo incluye
Calidad de los materiales	Piso recubierto	Piso de cemento
	Techo: teja, concreto, ladrillo, entre otros	Techo: lámina de asbesto o metálica/palma o paja
Agua y saneamiento		
Agua	Dentro de la vivienda y abasto diario	En el terreno (dentro o fuera de la vivienda), sin considerar frecuencia de abasto.
Drenaje	Drenaje conectado a red pública o fosa séptica	Drenaje conectado a red pública o fosa séptica
Excusado	Excusado con conexión a drenaje	No lo incluye
Educación		
Rangos de edad y escolaridad	74 años o más (Nacidos antes de 1947): Primaria	Más de 39 años (Nacidos antes 1982): Primaria
	44 a 73 años (Nacidos entre 1947 y 1976): Secundaria	23 a 38 años (Nacidos entre de 1982 y 1997): Secundaria
	19 a 43 años (Nacidos entre 1977): Preparatoria	22 años o más (nacidos a partir de 1998): Preparatoria
	4 a 18 años: asistencia al nivel y grado que corresponde a la edad y para los de 3 años tienen que asistir a la escuela.	3 a 21 años: cuenta con la educación básica obligatoria o asiste a un centro educativo formal
Salud		
Institución	Norma: IMSS, ISSSTE federal o estatal; y cuando no, disponibilidad de ingreso para seguro voluntarios en IMSS	Norma: Seguro Popular, INSABI o más
	Satisfacción parcial: Seguro Popular; INSABI y IMSS-Prospera/ IMSS-Bienestar	
Seguridad Social		
Institución	Norma: IMSS; ISSSTE Federal o Estatal; PEMEX; Ejército o Marina	Norma: Programa de Adultos Mayores o más
	Satisfacción parcial: Programas de adultos mayores	

2. Presentación de la nueva serie pobreza: 2016-2020 y actualización de datos 2012-2016

Consideraciones metodológicas



Ajuste a Cuentas Nacionales

El MMIP incorpora un procedimiento de ajuste de los ingresos de la ENIGH a cuentas nacionales con el propósito de lograr una mayor precisión del ingreso de los hogares.



Revisión de las fuentes de ingreso e indicadores

- ✓ Se mejoró el procedimiento de ajuste de los ingresos de los hogares de la ENIGH a cuentas nacionales por tipo de fuente.
- ✓ Actualización del costo de la Canasta Normativa de Satisfactores Esenciales.



Actualización de la información con los nuevos Factor de expansión

Los resultados de la pobreza 2016-2020 retoma la actualización de los factores de expansión de la ENIGH 2016 y 2018 que realizó el INEGI con base al Marco de muestro de vivienda 2020.

Nota explicativa del cálculo de la pobreza entre 2008-2016 y nueva serie de 2016 a 2020

La Encuesta Nacional de Ingresos y Gastos de los Hogares (ENIGH), fuente primordial para el cálculo bianual de la pobreza en el país, publicó entre 2008 y 2014 de forma paralela, el Módulo de Condiciones Socioeconómicas (MCS), única fuente con información representativa por entidad federativa, pero con un menor número de variables. A partir de 2016, el INEGI eliminó el Módulo e inició el levantamiento de la ENIGH, nueva serie, que permite disponer de todas las variables de la encuesta por entidad federativa.

Para fines comparativos, Evalúa calculó dos versiones de la pobreza en 2016. La primera, manteniendo la metodología basada en la información disponible en el MCS en años previos y otra incorporando en el cálculo un número más amplio de variables de gasto de los hogares en la ENIGH (nueva serie) por entidad federativa. De esta forma, se pueden apreciar las tendencias en la evolución de la pobreza tanto en el país como en la Ciudad de México de forma más clara, entre 2008 y 2016 con la metodología basada en el MCS y de 2016 a 2020, con la nueva serie de la ENIGH.

Evolución de la pobreza 2008 a 2020 a nivel Nacional y Ciudad de México (%), mediante dos fuentes de información alternativas del INEGI.

Serie 2008-2016, MCS-ENIGH¹

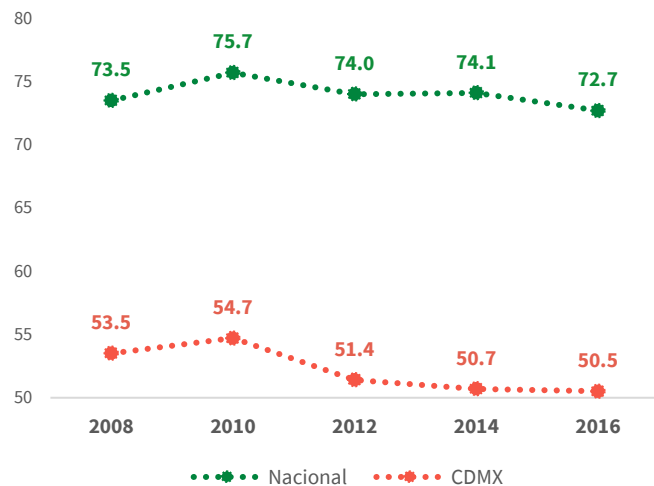

Serie 2016-2020, ENIGH²

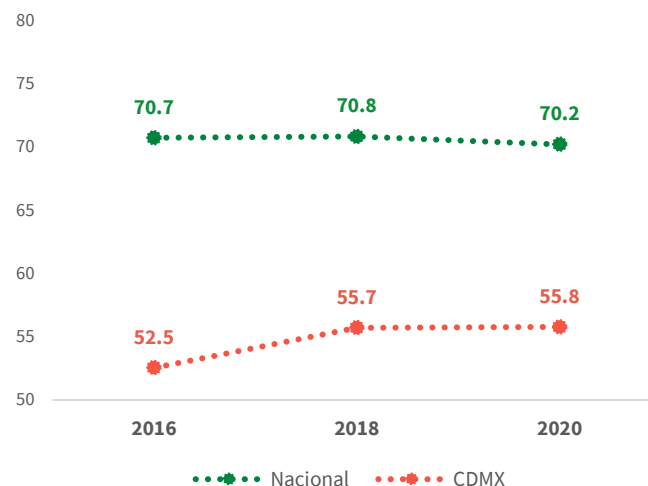

¹Las estimaciones de pobreza de 2008 a 2014 se realizaron a partir del Módulo de Condiciones Socioeconómicas de la Encuesta Nacional de Ingresos y Gastos de los Hogares (MCS-ENIGH) y la ENIGH 2016; bases de datos con contienen un menor número de variables que la nueva serie de la ENIGH.

²La serie 2016 a 2020 tiene como fuente de información la Encuesta Nacional de Ingresos y Gastos de los Hogares (nueva serie), la cual incorpora todas las variables necesarias para medir la pobreza con la metodología del MMIP; por lo tanto, la serie 2016 a 2020 no es comparable con la serie 2008 a 2016.

Fuente: EVALÚA con base en el MCS-ENIGH 2008 a 2014 y ENIGH 2016 a 2020 y el Sistema de Cuentas Nacionales de México del Instituto Nacional de Estadística y Geografía (INEGI), 2008, a 2020.

3. Resultados de la medición de la pobreza multidimensional 2016-2020

Estructura de pobreza multidimensional 2020, Ciudad de México y Nacional

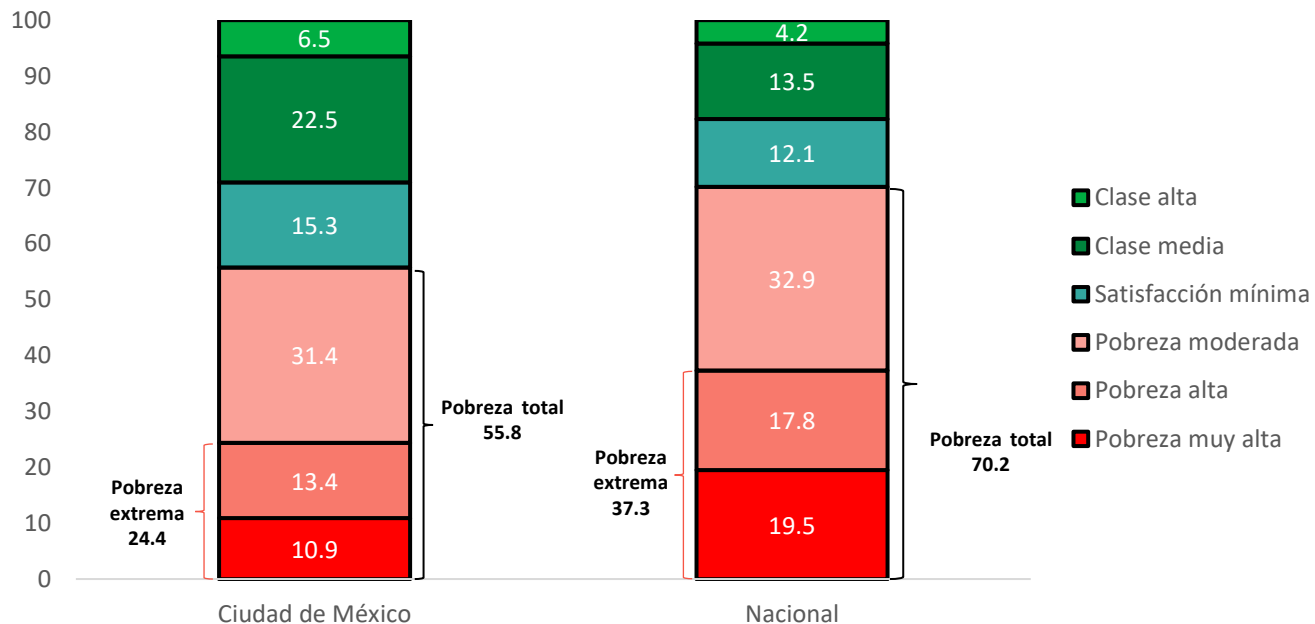

55.8% de la población de la Ciudad de México se encontraba en pobreza multidimensional, Mientras que en el país la población en esta situación representó 70.2%.

Evolución de la pobreza total en las entidades federativas

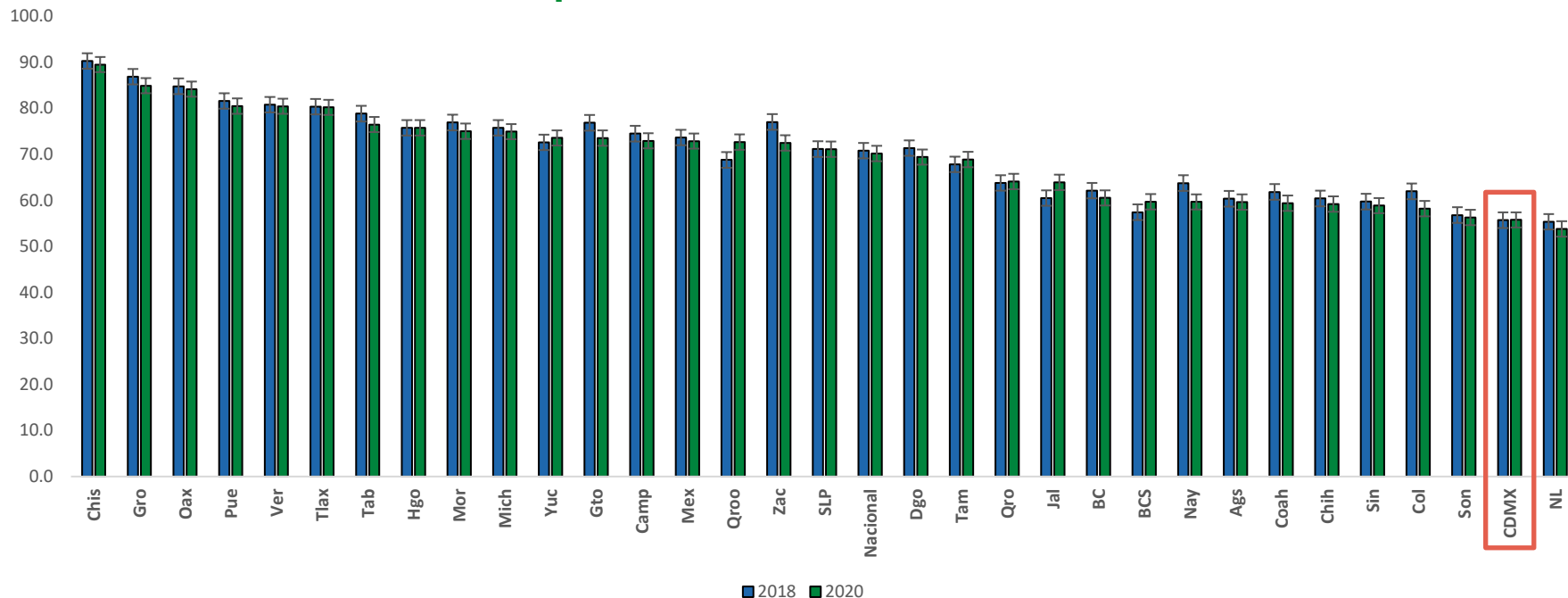

Ciudad de México y Nuevo León son estados con menor pobreza en 2020, teniendo una incidencia de 55.8% y 53.8%, respectivamente.

Porcentaje de personas en pobreza, MMIP, 2016-2020

Ciudad de México

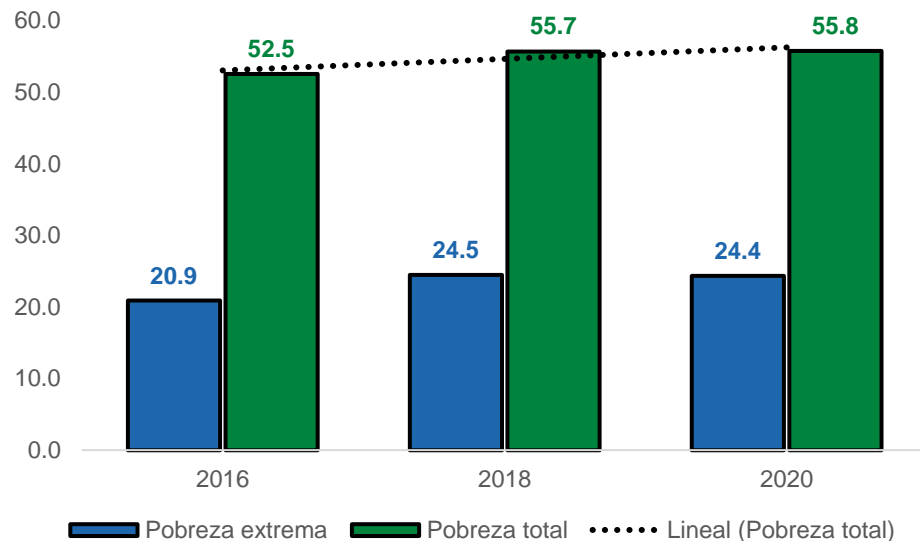

Entre 2016 y 2018 la pobreza total aumentó en 3.2 puntos porcentuales. Mientras que entre 2018 y 2020 la pobreza total aumentó de 55.7% a 55.8%, lo que representa casi 30 mil personas más.

Porcentaje de personas en pobreza por Ingresos y Tiempo: Ciudad de México

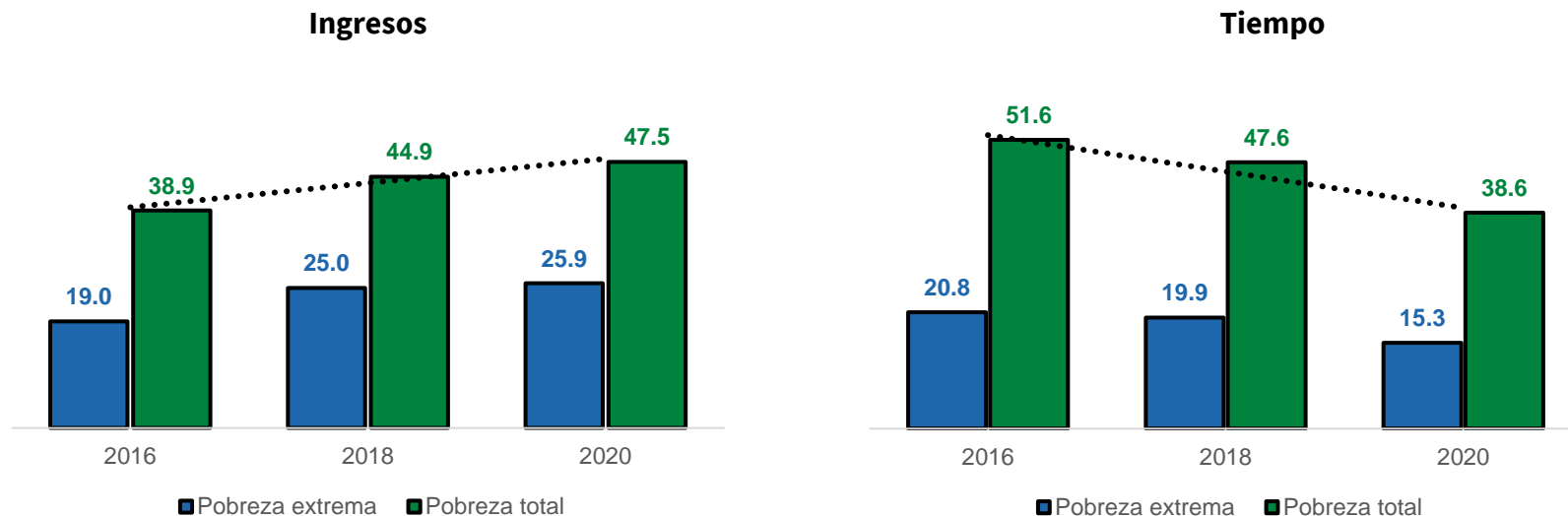

Ante el choque económico de la pandemia, los hogares de la Ciudad de México no tuvieron oportunidad de aumentar el uso de la fuerza de trabajo para contrarrestar la caída del ingreso, por lo que se observa **un aumento en la carencia por esta dimensión, pero una disminución fuerte de la pobreza de tiempo entre 2018 y 2020**. Pero como se observa en los datos, esta tendencia ya se observaba desde 2016.

Porcentaje de personas en pobreza por Necesidades Básicas Insatisfechas (NBI): Ciudad de México

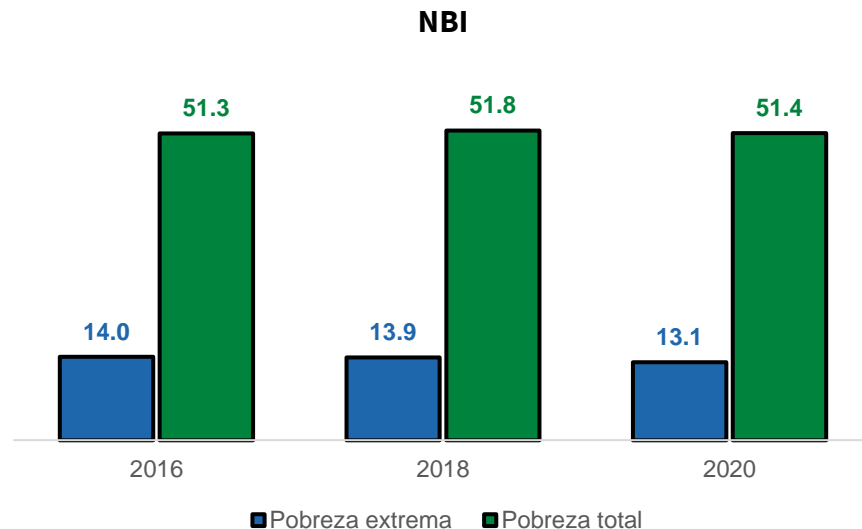

De 2016 a 2018 la pobreza total en la dimensión de NBI pasó de 51.3% a 51.8%, es decir, un incremento marginal de 0.5 puntos porcentuales, mientras que, de 2018 a 2020 bajó 0.5%, esto a pesar de los efectos de la pandemia sobre el bienestar de las personas de la Ciudad de México.

Porcentaje de personas en pobreza según dimensiones del MMIP

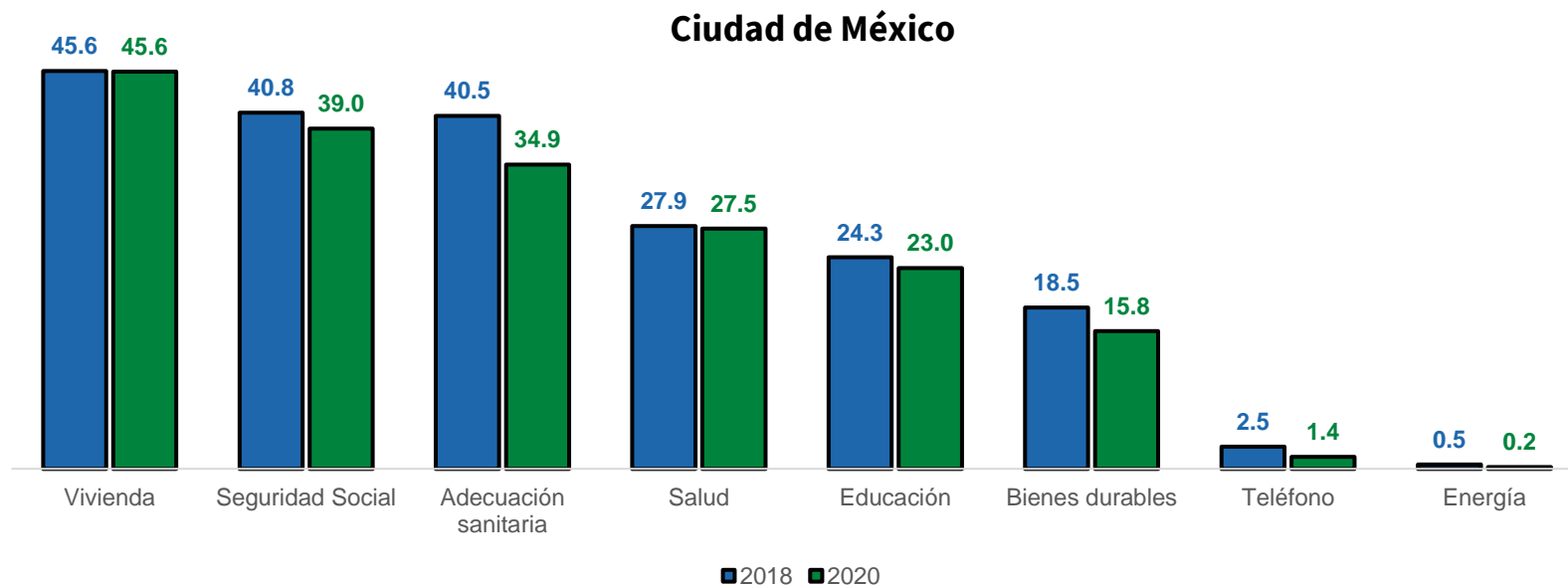

Entre 2018 y 2020 se observa una disminución de la pobreza en la Ciudad en las dimensiones de seguridad social (-1.8), adecuación sanitaria (-5.6), salud (-0.3), educación (-1.2), bienes durables (-2.7), teléfono (-1.2) y energía (-0.3).

4. Cambios en niveles de pobreza para grupos específicos 2018-2020

Pobreza por grupos específicos, Ciudad de México

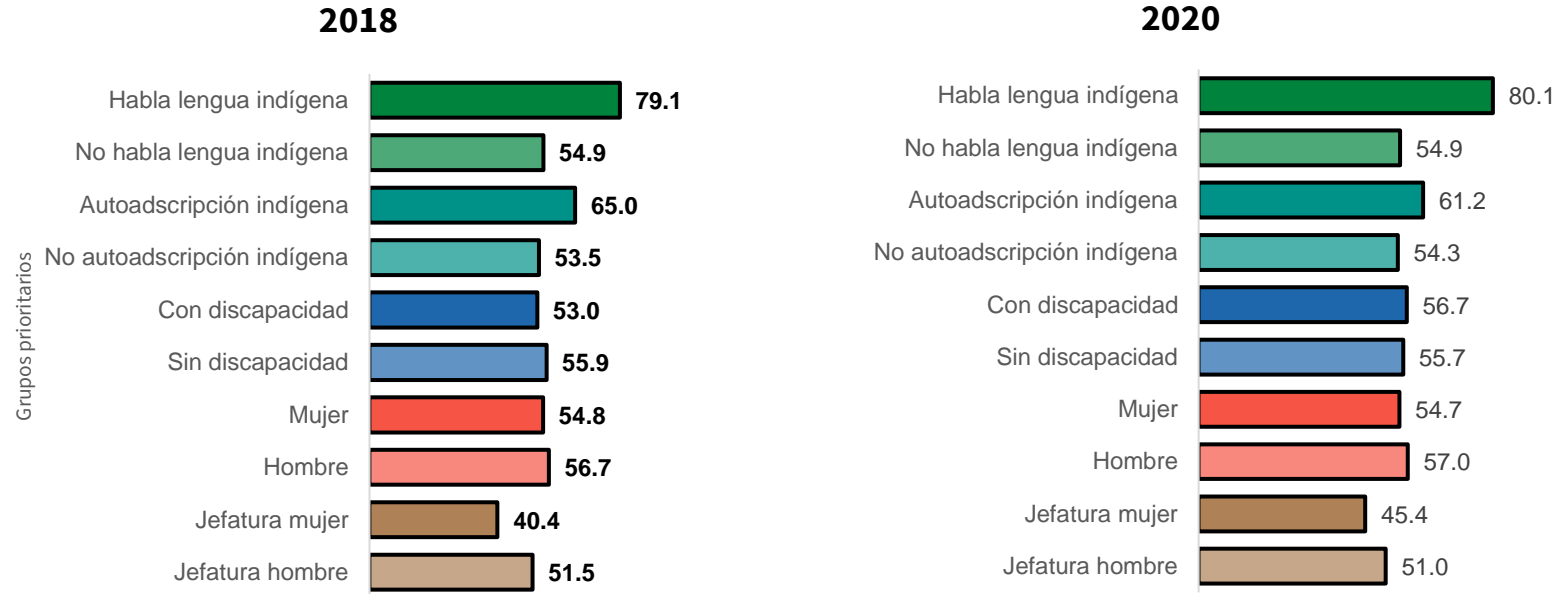

Entre 2018 y 2020, los aumentos más notables en el porcentaje de pobreza total se observan en personas con discapacidad, hablantes de lengua indígena y en hogares con jefaturas femeninas.

Pobreza por grupos de edad, Ciudad de México, 2018-2020

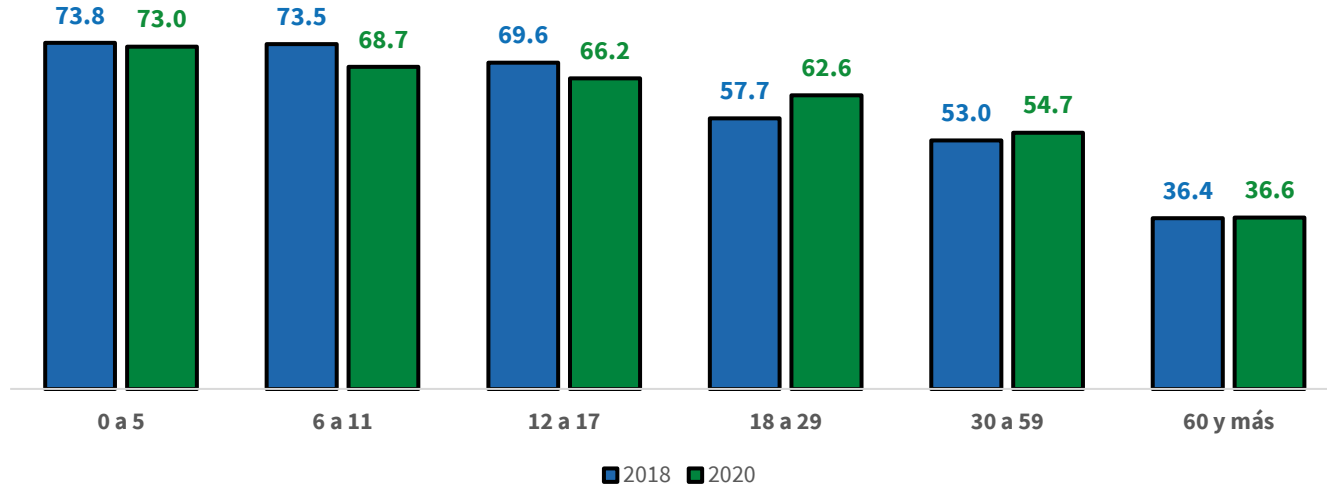

Entre 2018 y 2020 los grupos de población con un mayor incremento en la incidencia de pobreza fueron la población de 18 a 29 y el grupo de 30 a 59 años, los cuales presentaron un incremento de 4.9 y 1.7 puntos porcentuales respectivamente. **En contraste, el grupo de población de 6 a 11 años presentó la mayor reducción en sus niveles de pobreza al pasar de 73.5% a 68.7%**, es decir, una reducción de 4.8 puntos porcentuales.

5. Cambios en la desigualdad 2018-2020

Cambio en el ingreso corriente total mensual per cápita (mediana) por deciles 2018-2020: precios constantes de 2020

Deciles	2018	2020	Variación (%)
Total	6,108	5,805	-5.0
I	2,189	1,936	-11.6
II	2,817	2,642	-6.2
III	3,431	3,487	1.6
IV	4,292	3,993	-6.9
V	5,068	4,925	-2.8
VI	6,586	6,017	-8.6
VII	7,937	7,456	-6.1
VIII	11,171	9,503	-14.9
IX	16,583	14,304	-13.7
X	46,267	30,346	-34.4

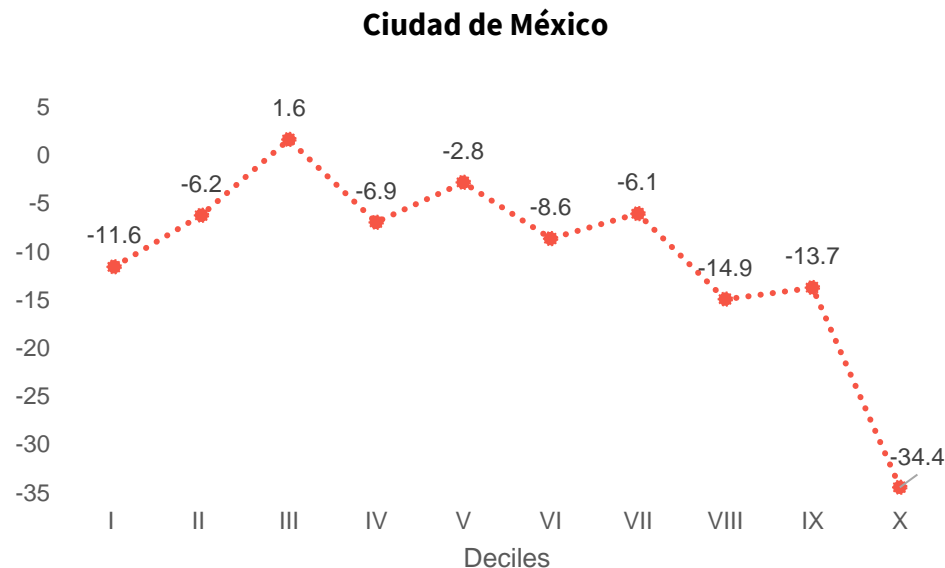

Entre 2018 y 2020 disminuyó el ingreso corriente total de todos los deciles de la Ciudad de México, excepto en el decil III que reporta una variación positiva de 1.6%. **La mayor contracción se dio en los deciles más altos VIII, IX y X.**

Evolución del Coeficiente de Gini del ingreso ajustado a CN

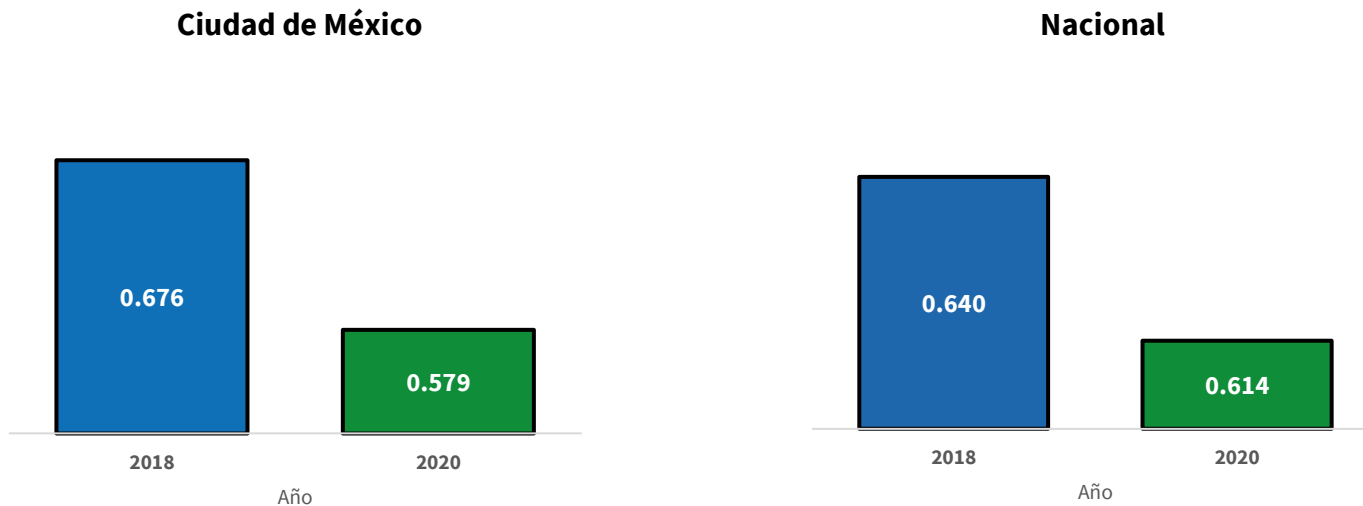

La reducción en la desigualdad en la Ciudad de México paso de 0.676 en 2018 a 0.579 en 2020, lo cual **es resultado de la fuerte contracción del ingreso en los hogares más ricos.**

Distribución del ingreso corriente total per cápita Porcentaje por deciles

Ciudad de México

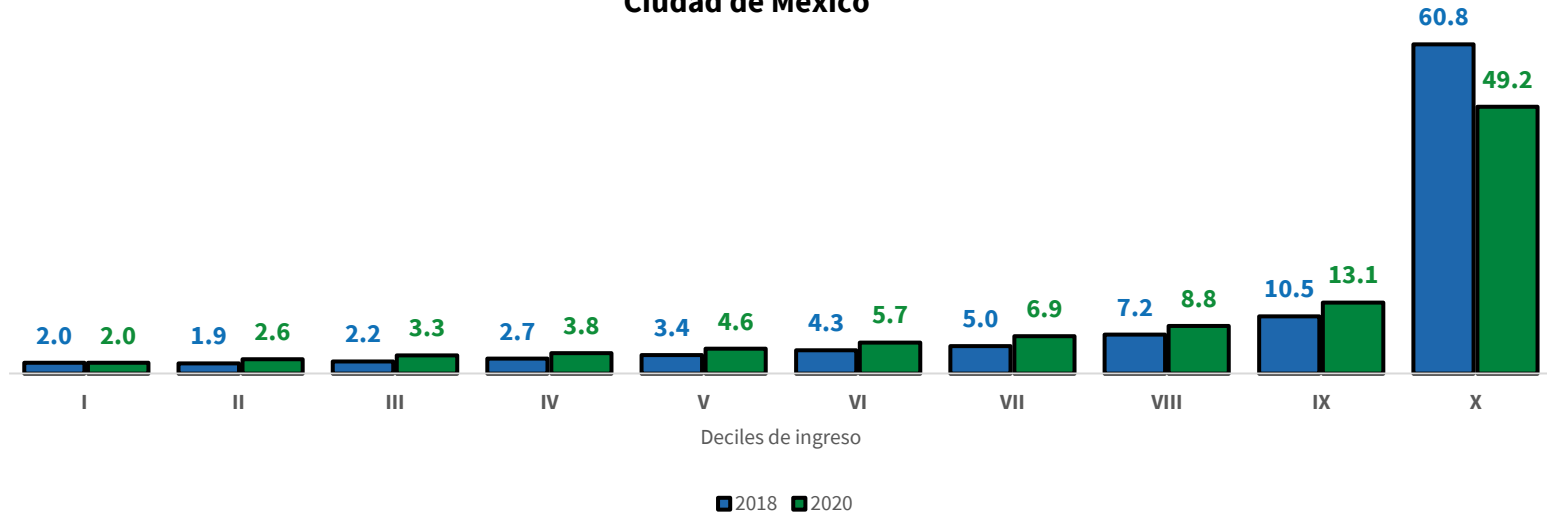

En 2020, los del decil I, donde está el 10% más pobre, reciben sólo 2.0% del ingreso corriente total. En contraste, los decil X, donde esta el 10% más rico, concentran 49.2% del ingreso.

6. Anexos

CUADRO I.1

Ciudad de México: principales resultados de pobreza multidimensional

Porcentaje y población por estratos del Método de Medición Integrada de la Pobreza (MMIP), 2016, 2018 y 2020

INDICADORES	Porcentaje			Población (en miles)		
	2016	2018	2020	2016	2018	2020
Estratos						
a. Pobreza muy alta	7.9	9.7	10.9	720.5	894.8	1,010.7
b. Pobreza alta	13.0	14.7	13.4	1,186.8	1,355.7	1,240.8
c. Pobreza extrema¹ (a+b)	20.9	24.5	24.4	1,907.3	2,250.5	2,251.6
d. Pobreza moderada	31.6	31.2	31.4	2,884.9	2,872.2	2,901.1
e. Pobreza Total² (c+d)	52.5	55.7	55.8	4,792.2	5,122.7	5,152.7
f. Satisfacción mínima	15.8	14.0	15.3	1,444.7	1,292.0	1,409.4
g. Estrato medio	23.8	23.3	22.5	2,166.8	2,147.0	2,082.4
h. Estrato alto	7.9	6.9	6.5	716.9	634.6	596.2
No Pobres ³ (f+g+h)	47.5	44.3	44.2	4,328.4	4,073.5	4,087.9
Población total	100.0	100.0	100.0	9,120.5	9,196.3	9,240.6
Indicadores parciales de pobreza						
Ingreso-Tiempo	45.4	50.8	51.9	4,136.5	4,674.1	4,791.9
Ingreso	38.9	44.9	47.5	3,547.0	4,128.0	4,393.2
Tiempo	51.6	47.6	38.6	4,706.6	4,379.9	3,566.9
Necesidades Básicas Insatisfechas	51.3	51.8	51.4	4,680.3	4,765.9	4,748.8
Vivienda	47.5	45.6	45.6	4,331.7	4,197.9	4,209.7
Salud	25.4	27.9	27.5	2,319.0	2,562.3	2,545.4
Seguridad Social	40.5	40.8	39.0	3,697.1	3,755.7	3,605.7
Educación	24.0	24.3	23.0	2,188.2	2,231.0	2,129.9
Bienes Durables	16.3	18.5	15.8	1,488.5	1,701.7	1,459.5
Adecuación Sanitaria	36.8	40.5	34.9	3,356.7	3,725.3	3,226.6
Energía	0.7	0.5	0.2	67.1	46.4	19.0
Teléfono	3.6	2.5	1.4	326.9	232.8	126.1

¹ Corresponde a la suma de los estratos de pobreza muy alta y alta.

² Corresponde a la suma de los estratos pobreza extrema y moderada.

³ Corresponde a la suma de los estratos de satisfacción mínima, estrato medio y alto.

Fuente: EVALÚA con base en la Encuesta Nacional de Ingresos y Gastos de los Hogares y el Sistema de Cuentas Nacionales de México del Instituto Nacional de Estadística y Geografía (INEGI), 2016, 2018 y 2020.

CUADRO II.1

Nacional: principales resultados de pobreza multidimensional

Porcentaje y población por estratos del Método de Medición Integrada de la Pobreza (MMIP), 2016, 2018 y 2020

INDICADORES	Porcentaje			Población (en millones)		
	2016	2018	2020	2016	2018	2020
Estratos						
a. Pobreza muy alta	19.4	18.6	19.5	23.5	23.1	24.8
b. Pobreza alta	17.6	17.6	17.8	21.3	21.8	22.6
c. Pobreza extrema¹ (a+b)	37.1	36.2	37.3	44.8	44.9	47.3
d. Pobreza moderada	33.7	34.6	32.9	40.7	42.8	41.6
e. Pobreza Total² (c+d)	70.7	70.8	70.2	85.4	87.7	89.0
f. Satisfacción mínima	12.1	12.0	12.1	14.7	14.8	15.3
g. Estrato medio	13.4	13.3	13.5	16.2	16.4	17.2
h. Estrato alto	3.7	3.9	4.2	4.5	4.9	5.3
No Pobres ³ (f+g+h)	29.3	29.2	29.8	35.4	36.1	37.8
Población total	100.0	100.0	100.0	120.8	123.8	126.8
Indicadores parciales de pobreza						
Ingreso-Tiempo	62.2	62.3	62.6	75.1	77.1	79.3
Ingreso	55.5	55.7	57.2	67.1	69.0	72.5
Tiempo	57.6	57.0	51.0	69.6	70.6	64.6
Necesidades Básicas Insatisfechas	70.1	69.8	68.2	84.7	86.5	86.5
Vivienda	66.5	66.1	63.5	80.3	81.9	80.5
Salud	40.2	39.4	40.2	48.6	48.8	50.9
Seguridad Social	52.2	51.3	50.8	63.1	63.5	64.4
Educación	36.2	35.9	35.6	43.8	44.5	45.1
Bienes Durables	28.5	29.3	25.5	34.4	36.3	32.3
Adecuación Sanitaria	53.1	54.1	52.1	64.1	67.0	66.1
Energía	16.6	17.2	15.9	20.1	21.2	20.1
Teléfono	8.9	7.6	4.7	10.8	9.5	5.9

¹ Corresponde a la suma de los estratos de pobreza muy alta y alta.

² Corresponde a la suma de los estratos pobreza extrema y moderada.

³ Corresponde a la suma de los estratos de satisfacción mínima, estrato medio y alto.

Fuente: EVALÚA con base en la Encuesta Nacional de Ingresos y Gastos de los Hogares y el Sistema de Cuentas Nacionales de México del Instituto Nacional de Estadística y Geografía (INEGI), 2016, 2018 y 2020.

Porcentaje de la población con carencia de salud e intensidad de la pobreza: Ciudad de México

Acceso a los servicios de Salud

- Quienes están Afiliados al INSABI (0.51), IMSS, ISSSTE, ISSSTE estatal (1), PEMEX, Seguro privado (1.1) u otro (0.51)

- Tiene acceso por parentesco dentro del hogar

- Reciben apoyos monetarios de algún programa de adultos mayores o pensiones

Porcentaje

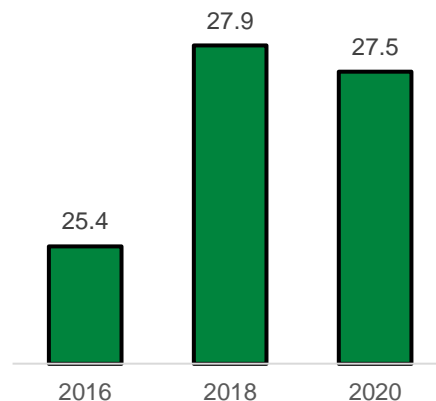

Intensidad

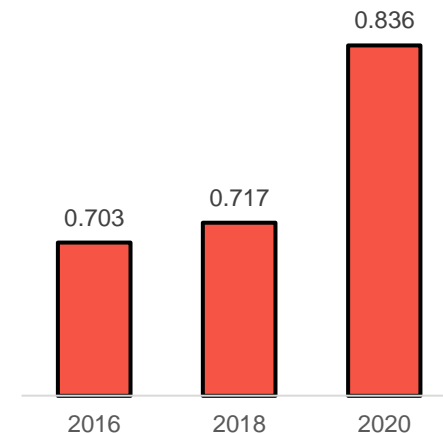

El porcentaje de la población en pobreza en la dimensión de salud presenta un incremento de 2.1 puntos porcentuales entre 2016 y 2020, asimismo, **se observa un aumento considerable de su intensidad (de 0.703 a 0.836).**

VÍSTANOS PARA CONOCER MÁS

La información completa y detallada de la medición de la pobreza de las dos series se puede consultar a través de la siguiente liga:

<https://www.evalua.cdmx.gob.mx/>

- Incluye además de la información desagregada:
 - Programas de cálculos, y
 - Bases finales