

Medición de la pobreza en las Alcaldías de la Ciudad de México, 2015 y 2020

1 de Marzo de 2022



EVALÚA
Ciudad de México

Índice

1. La medición de la pobreza en las alcaldías de la Ciudad de México.
2. Resultados de pobreza por NBI en la Ciudad de México y las alcaldías, 2015-2020, y de Tiempo 2020.
3. Resultados de las dimensiones parciales de NBI, 2015-2020 por alcaldías.

1. La medición de la pobreza en las alcaldías de la Ciudad de México.

La Medición de la Pobreza Multidimensional en la Ciudad de México

El Consejo de Evaluación de la Ciudad de México (Evalúa) tiene la atribución de medir la pobreza, el índice de desarrollo social y la desigualdad social.

Para ello, el Consejo ha adoptado el Método de Medición Integrada de la Pobreza (MMIP), el cual permite evaluar el avance en el acceso a los derechos económicos y sociales de la población en la Ciudad de México, a partir de tres dimensiones: el ingresos, el tiempo y el grado de satisfacción de las necesidades básica (vivienda, educación, salud, etcétera).

El MMIP es el único método multidimensional en México que mide la pobreza usando umbrales de satisfacción que contribuyen a la promoción de políticas públicas que tengan como objetivo el cumplimiento de los Derechos Económicos Sociales y Culturales (DESC). A continuación una breve descripción del MMIP.

Dimensiones del Método de Medición Integrada de la Pobreza (MMIP)

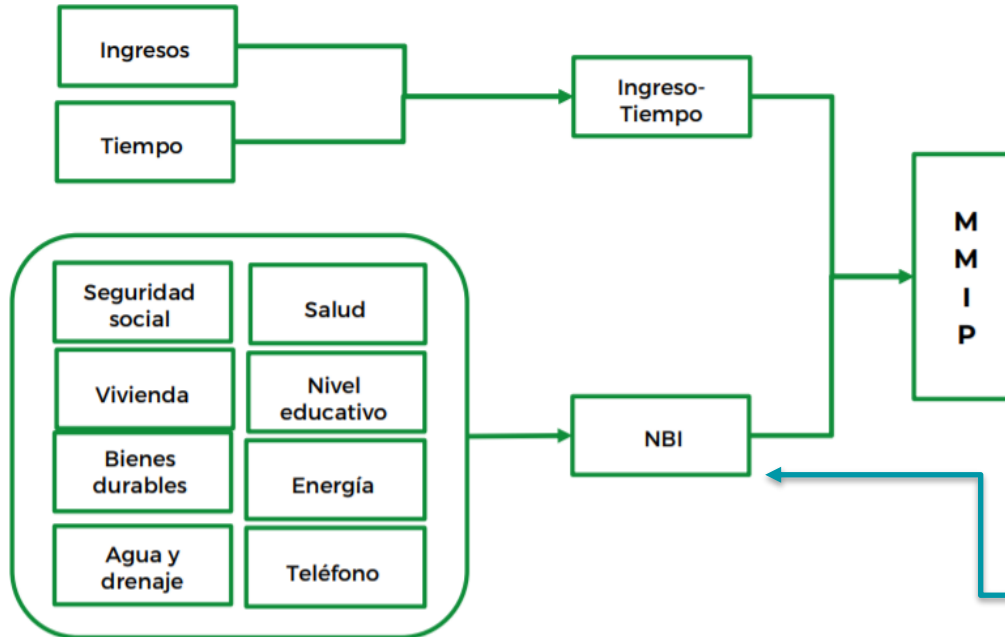

Ante la limitada información en las fuentes con datos referidos a las alcaldías, como los Censos o las encuestas intercensales, la pobreza para estas unidades territoriales sólo se calcula con el método de Necesidades Básicas Insatisfechas (NBI) y el de tiempo, que forman parte del MMIP.

Fuentes de información

Encuesta Nacional de Ingresos y Gastos de los Hogares

Cobertura geográfica: **Nacional, Estatal** y por tamaño de localidad (urbana y rural).

Contiene información para construir los **11 indicadores del Método de Medición Integrada de la Pobreza**.

Resultados cada 2 años.

Censo de Población y Vivienda 2020 (cuestionario ampliado)

Cobertura geográfica: Nacional, Entidad Federativa, **Municipio/Alcaldía** y por tamaños de localidad.

No es posible construir el ingreso de los hogares, no obstante, contiene información para construir **10 indicadores del Método de Necesidades Básicas Insatisfechas y Tiempo**.

Resultados cada 5 años.

El método de Necesidades Básicas Insatisfechas (NBI)

El método de NBI permite identificar algunas situaciones relevantes de carencia, en los campos más importantes de las políticas sociales, como el de la vivienda y servicios sanitarios (agua, drenaje y excusado), educación, acceso a los servicios de salud, seguridad social, disponibilidad de internet y telefonía (fija o celular)

2. Evolución de la pobreza por NBI en la Ciudad de México y las alcaldías, 2015-2020 y de Tiempo 2020.

Porcentaje de población en pobreza NBI: Ciudad de México, Censo 2020

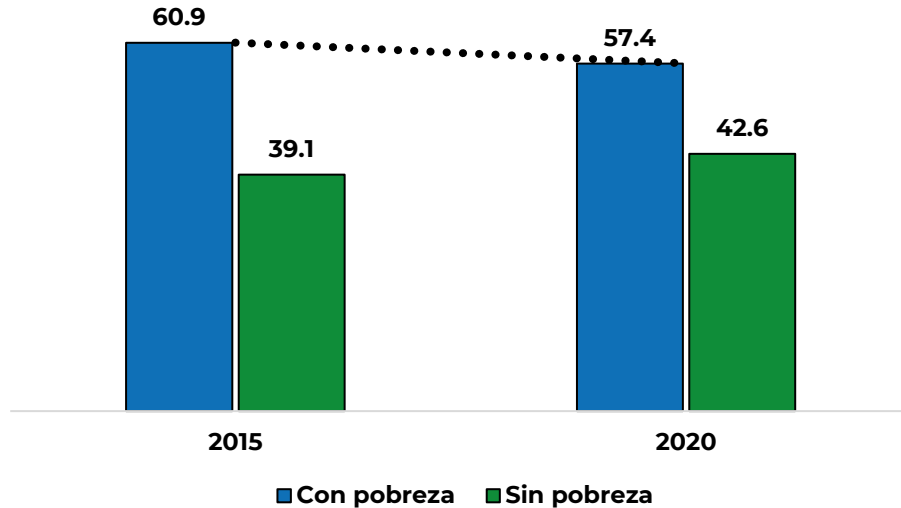

Entre 2015 y 2020, el porcentaje de la población en pobreza por NBI en la Ciudad de México bajó de 60.9% a 57.4%.

Porcentaje de la población en pobreza NBI: Ciudad de México, 2015 y 2020.

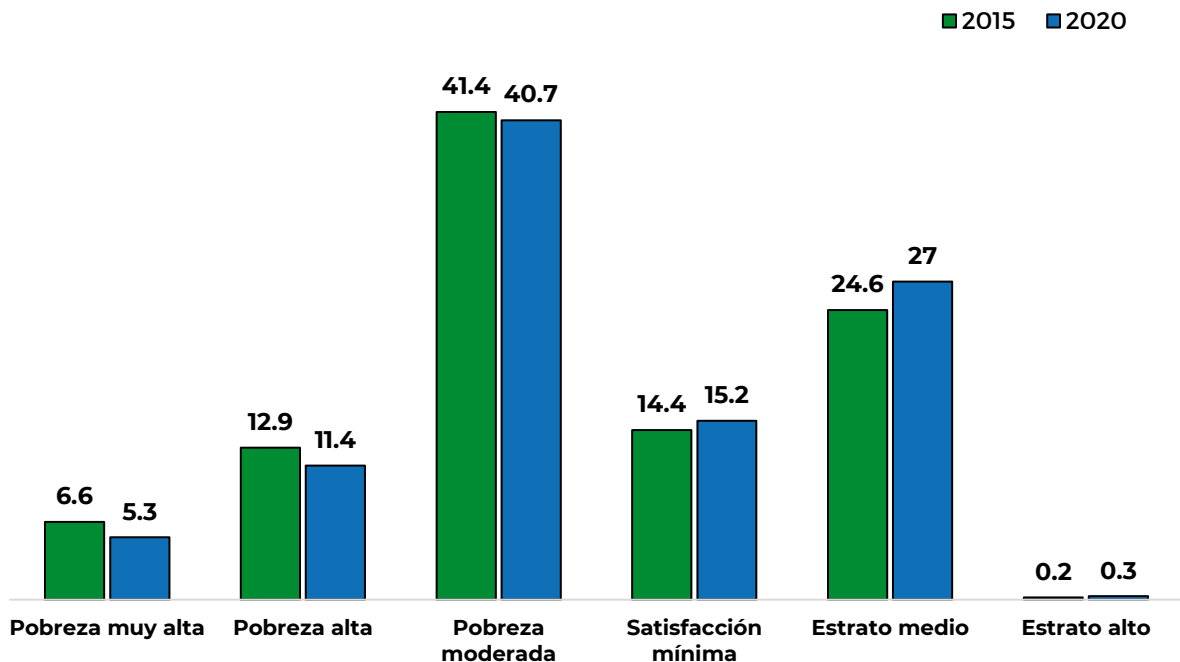

¿Qué cambios se observan entre 2015 y 2020?

Hubo una disminución en los tres estratos de pobreza: muy alta, alta y moderada.

146 mil personas superaron la pobreza por NBI, siendo el estrato medio en el que mayor aumento se observó.

Porcentaje de población en pobreza de tiempo: Ciudad de México, Censo 2020

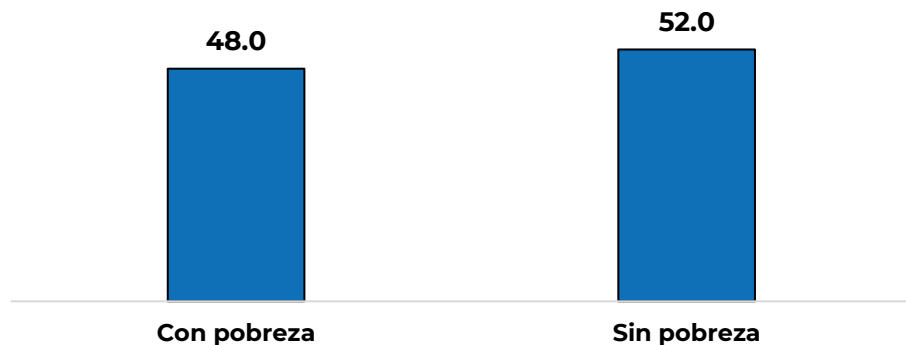

¿Dónde estamos?

En 2020 la pobreza de tiempo en la Ciudad de México ascendió a 48% de la población.

Fuente: EVALÚA con base en el Censo de Población y Vivienda 2020 (cuestionario ampliado), del Instituto Nacional de Estadística y Geografía (INEGI).

*No se cuenta con información del uso del tiempo en la Encuesta Intercensal 2015.

Porcentaje de pobreza por dimensión de NBI: Ciudad de México, 2015 y 2020

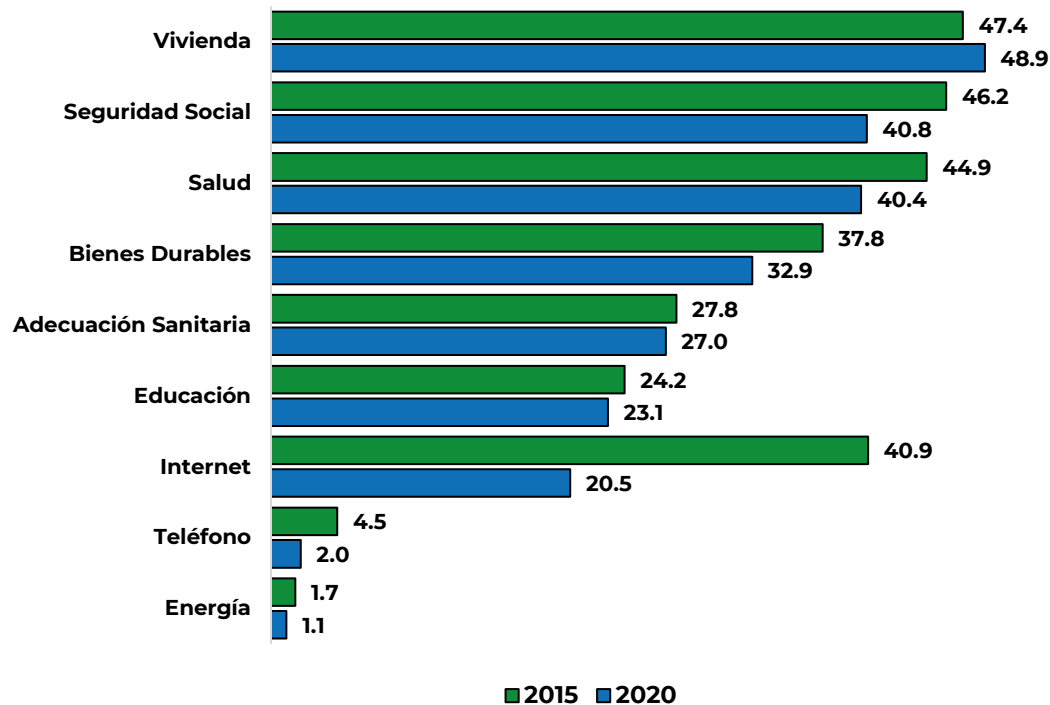

Entre 2015 y 2020 se observa una disminución de las carencias en casi todas las dimensiones de NBI. Lo anterior se debe a un aumento importante en la cobertura de internet, seguridad social, servicios de salud, y una mayor disponibilidad de bienes durables en los hogares.

Resultados de pobreza en la Ciudad de México 2015 y 2020 según dimensiones de NBI



Vivienda
2020: 48.9%
2015: 47.4%
↑ 1.5 %



Bienes durables
2020: 32.9%
2015: 37.8%
↓ -4.9 %



Adecuación sanitaria
2020: 27.3%
2015: 27.8%
↓ -0.5 %



Energía
2020: 1.1%
2015: 1.7%
↓ -0.6 %



Salud
2020: 40.4%
2015: 44.9%
↓ -4.5 %



Internet
2020: 20.5%
2015: 40.9%
↓ -20.4 %



Seguridad Social
2020: 40.8%
2015: 46.2%
↓ -5.4 %



Teléfono
2020: 2.0%
2015: 4.5%
↓ -2.5 %



Educación
2020: 23.1%
2015: 24.2%
↓ -1.1 %



Tiempo
2020: 48.0%



¿Qué cambios se observan?

Entre 2015 y 2020 hubo una **disminución en 8 indicadores de pobreza NBI en la Ciudad de México**

Hubo un **aumento de pobreza en la vivienda de 1.5%**

Porcentaje de población en pobreza NBI por alcaldías de la Ciudad de México, 2015 y 2020

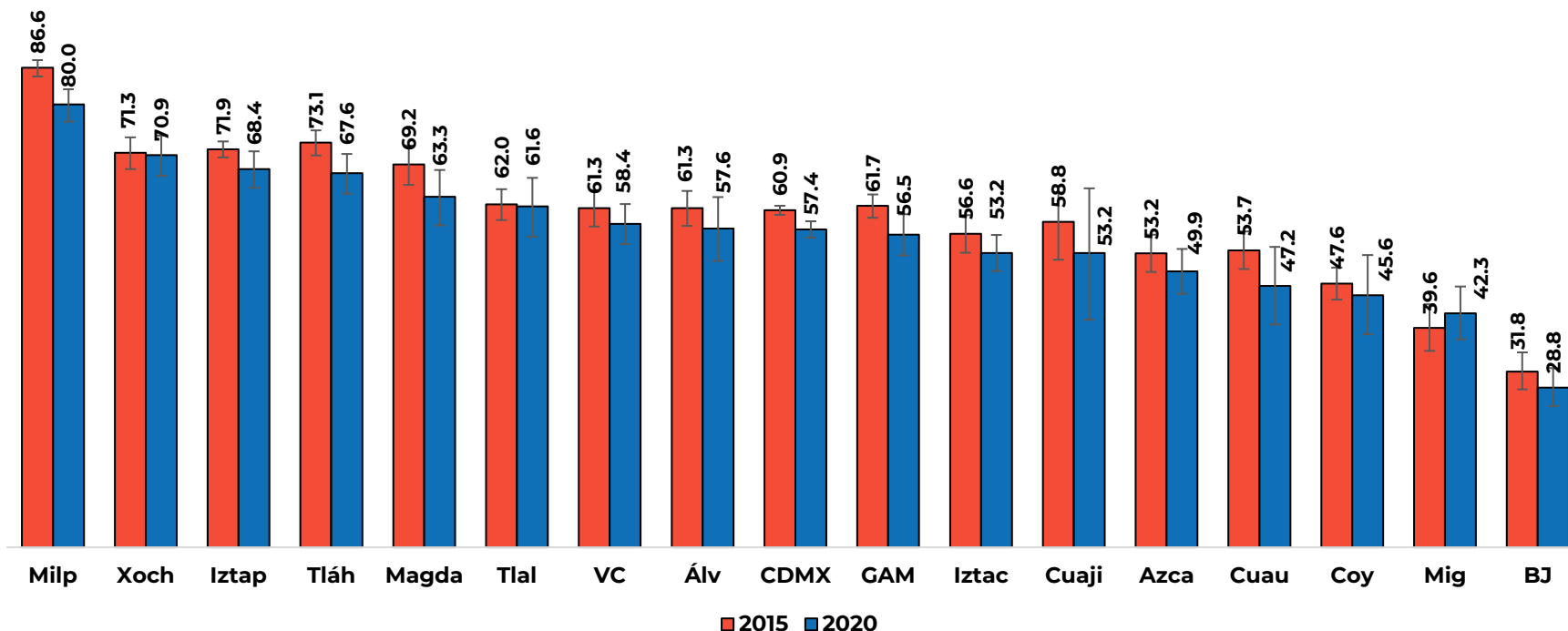

Milpa Alta, Xochimilco y Tláhuac fueron las alcaldías que tiene mayor pobreza por NBI. Se observa un aumento en Miguel Hidalgo entre 2015 y 2020.

Porcentaje de población en pobreza extrema NBI por alcaldías de la Ciudad de México, 2015 y 2020

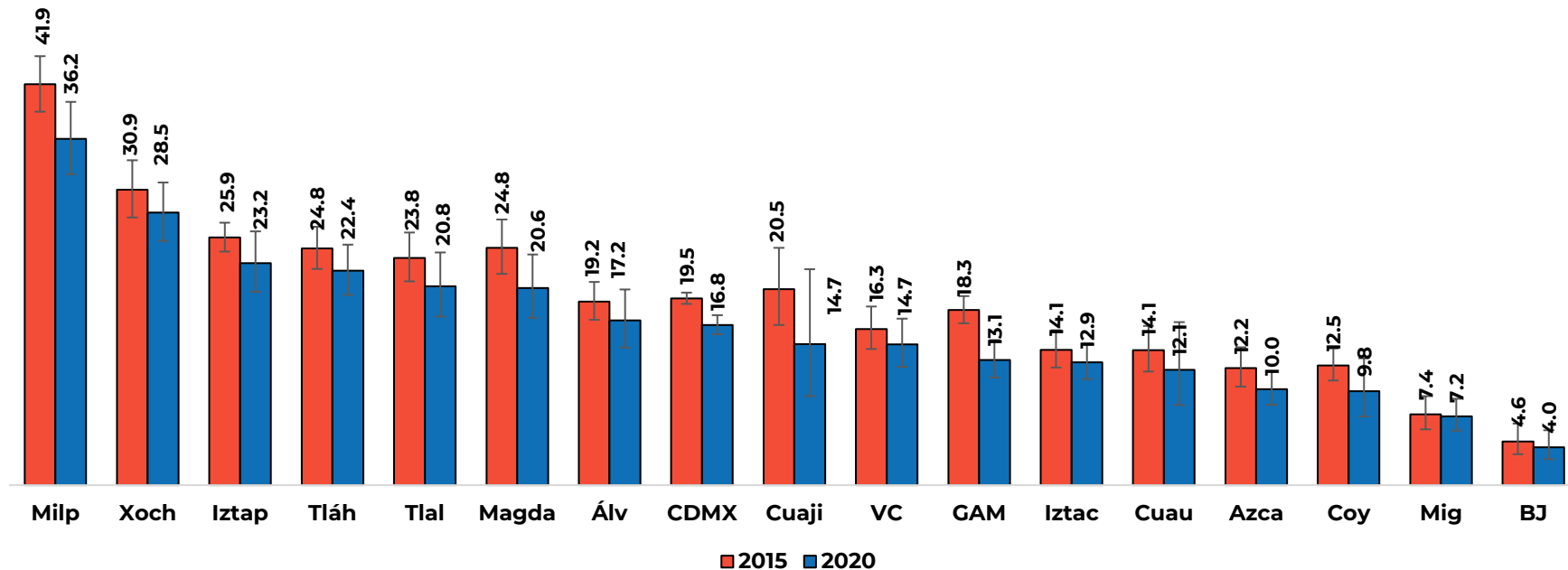

las 16 alcaldías de la capital observaron una disminución en el porcentaje de la población en situación de pobreza extrema por NBI.

3. Resultados de las dimensiones parciales de NBI, 2015-2020 por alcaldías.

Calidad y espacio de la vivienda: porcentaje de población en pobreza por alcaldías de la Ciudad de México, 2015 y 2020

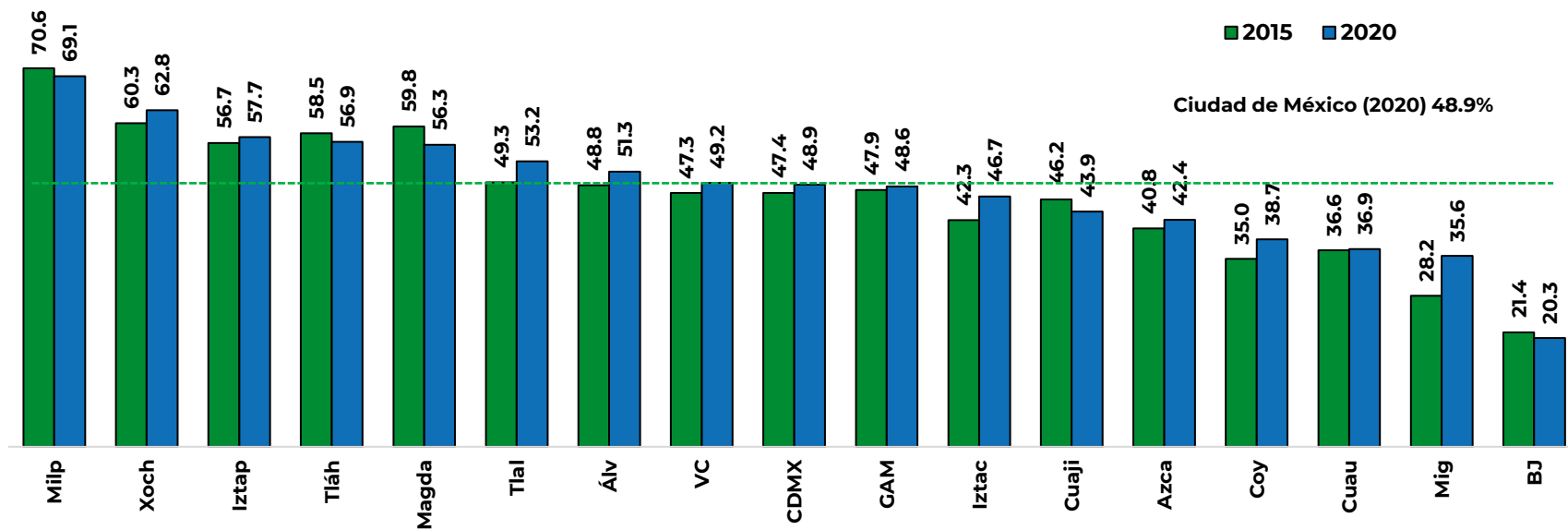

Los valores extremos fueron Milpa alta y Benito Juárez.

Fuente: EVALÚA con base en la Encuesta Intercensal 2015 y el Censo 2020 (cuestionario ampliado), del Instituto Nacional de Estadística y Geografía (INEGI).

Servicios sanitarios: porcentaje de población en pobreza por alcaldías de la Ciudad de México, 2015 y 2020

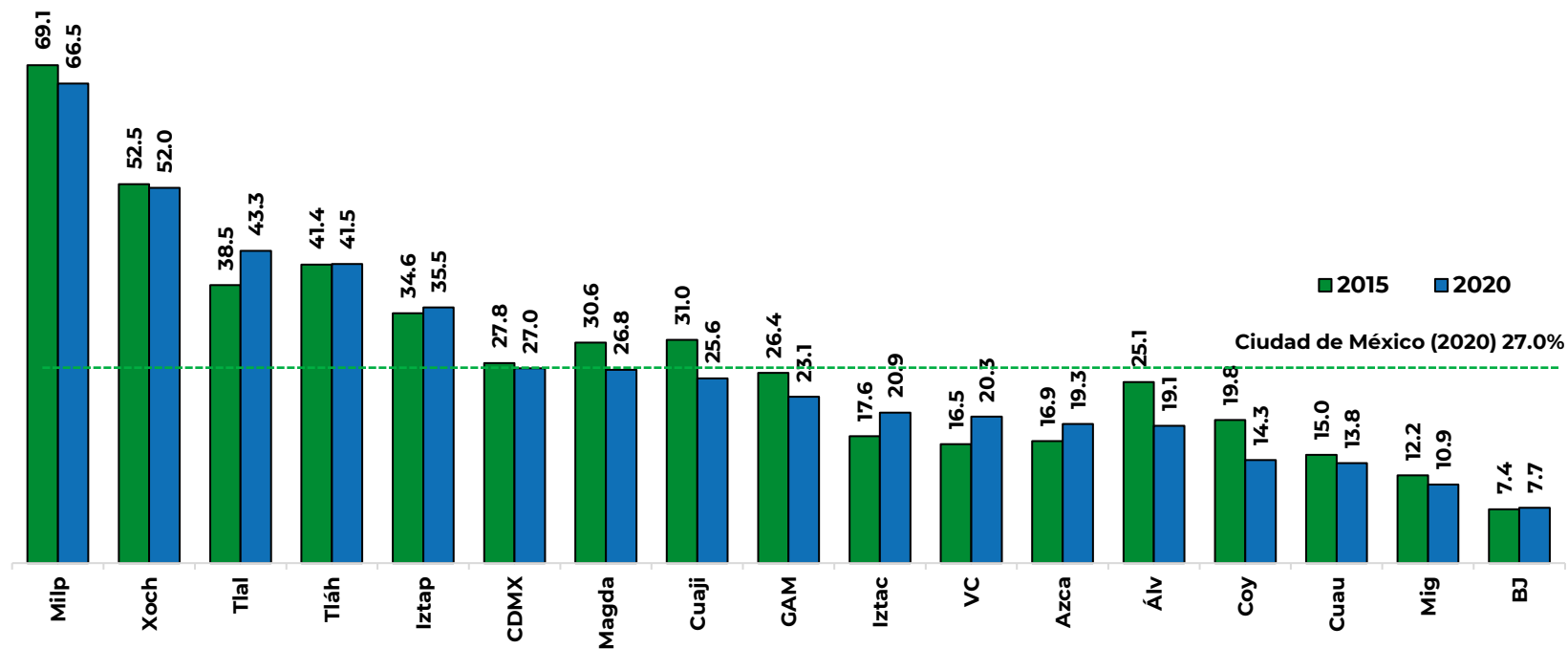

Milpa Alta, Xochimilco y Tlalpan fueron las alcaldías que padecieron la falta de disponibilidad de agua, excusado y drenaje.

Bienes durables: porcentaje de población en pobreza por alcaldías de la Ciudad de México, 2015 y 2020

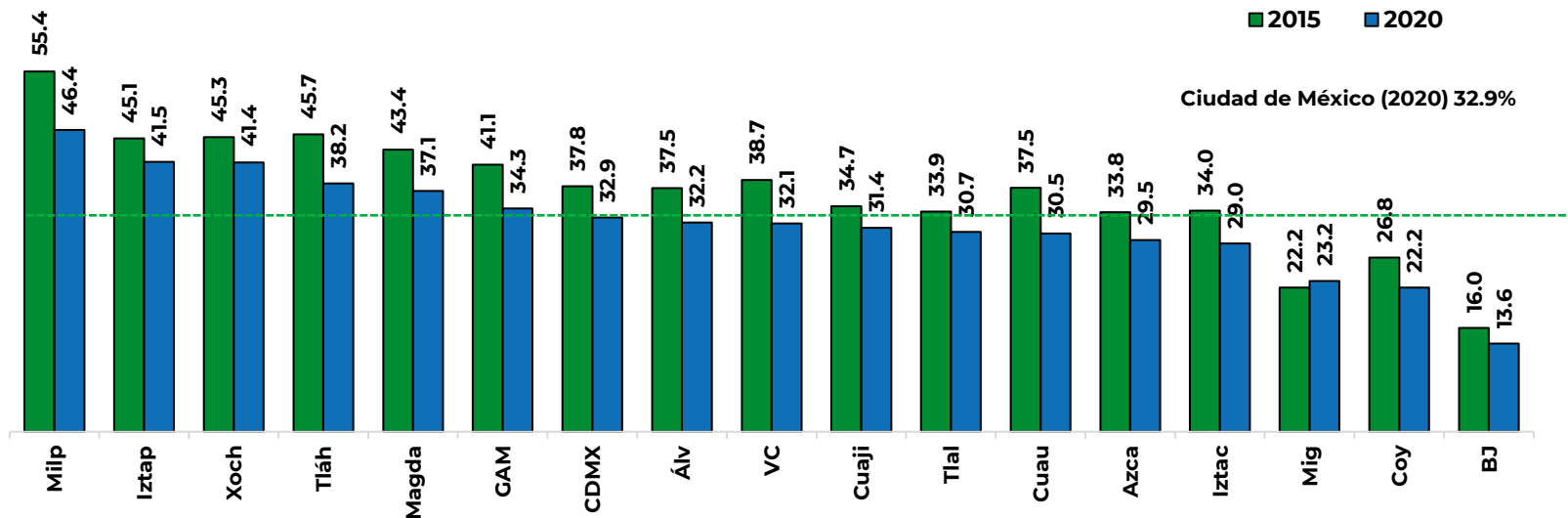

Las mayores reducciones tuvieron lugar en Milpa alta y Tlalpan. En materia de avances, 10 Alcaldías se colocaron por debajo del valor de la Ciudad de México.

Acceso a servicios de internet: porcentaje de población en pobreza en el hogar por alcaldías de la Ciudad de México, 2015 y 2020

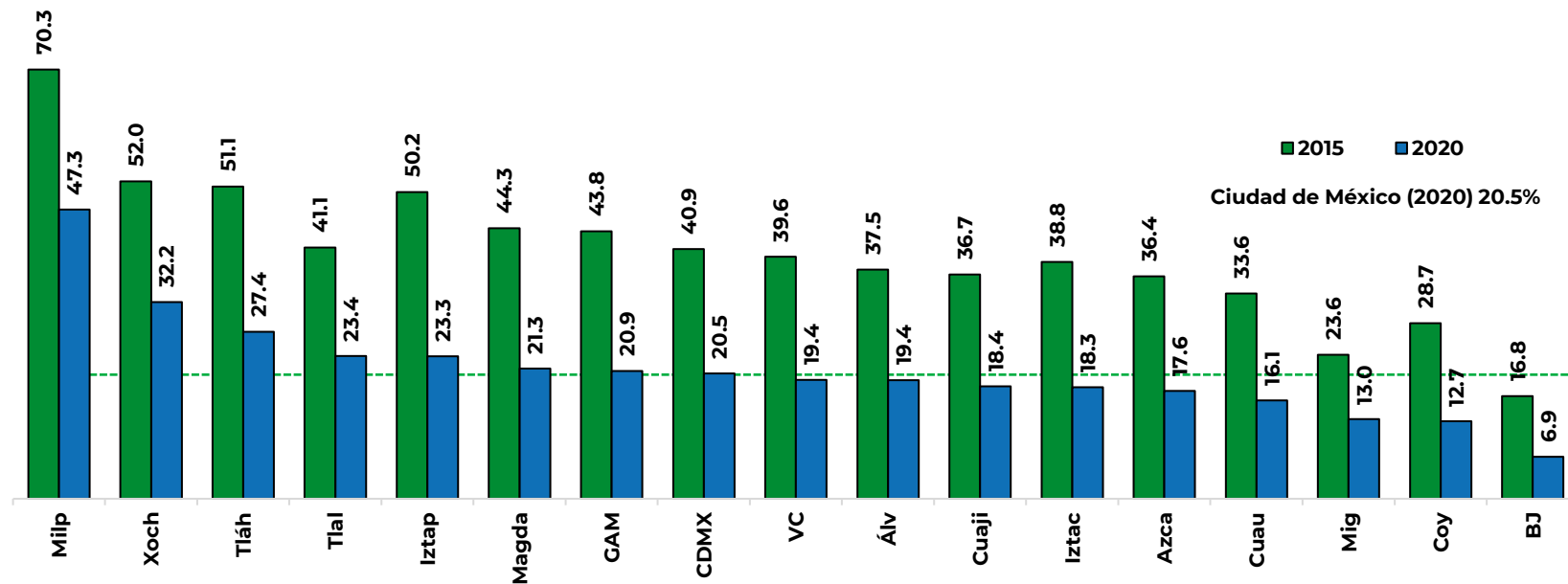

Las 16 alcaldías experimentaron reducción en pobreza por acceso a servicios de Internet en el hogar

Fuente: EVALÚA con base en la Encuesta Intercensal 2015 y el Censo 2020 (cuestionario ampliado), del Instituto Nacional de Estadística y Geografía (INEGI).

Rezago educativo: porcentaje de población por alcaldías de la Ciudad de México, 2015 y 2020

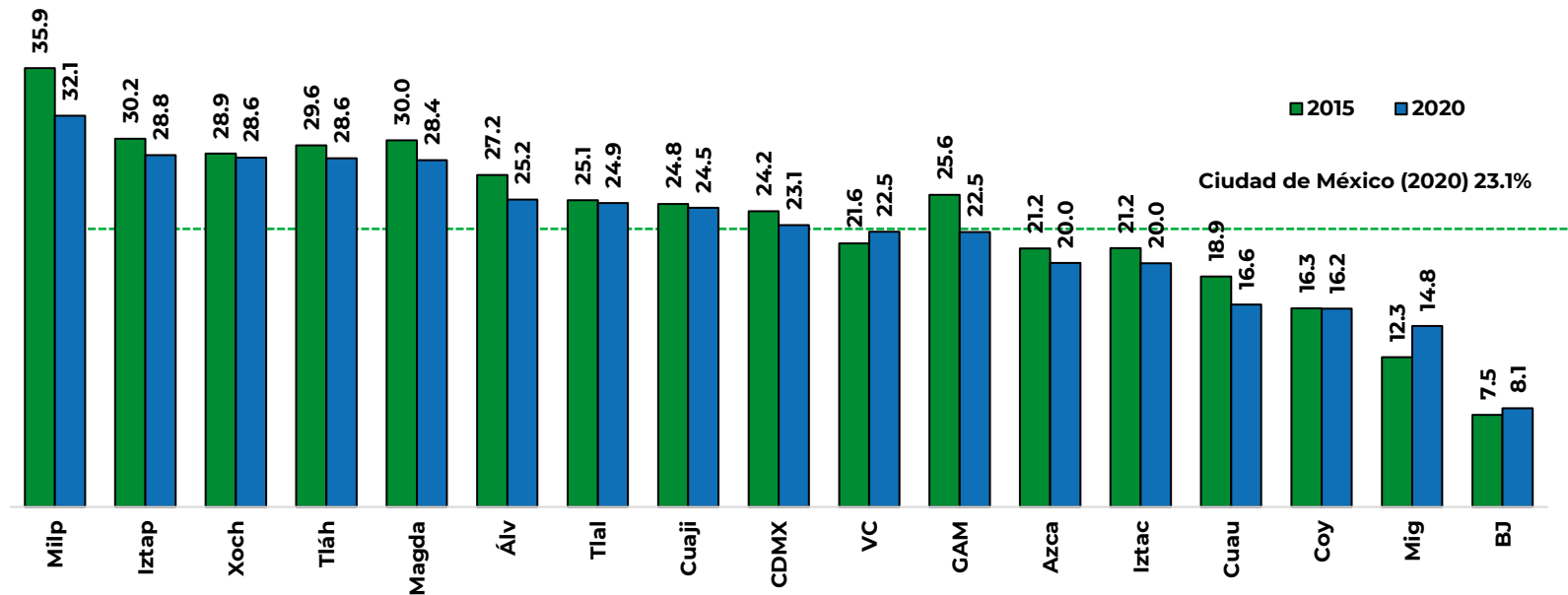

Venustiano Carranza y Miguel Hidalgo aumento el rezago educativo en 0.9% y 2.5% respectivamente.

Seguridad social: porcentaje de población en pobreza por alcaldías de la Ciudad de México, 2015 y 2020

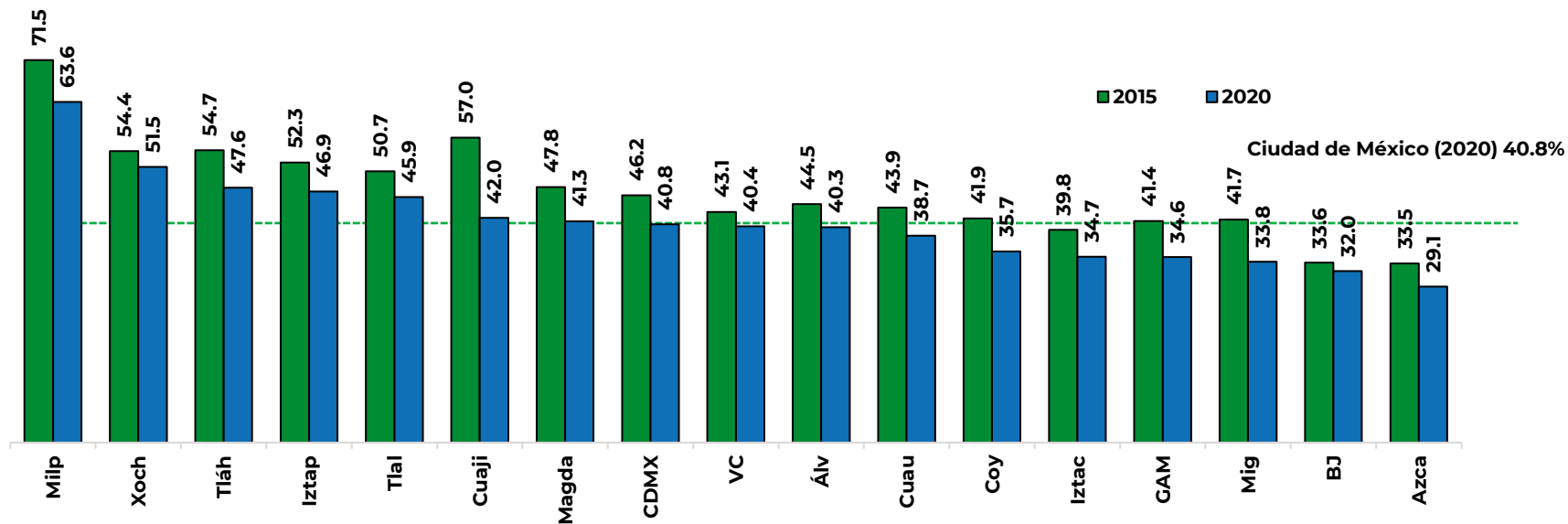

Seguridad social fue uno de los indicadores con menor cobertura en la capital. Se observa un reducción importante de la pobreza en toda las alcaldías.

Carencia de salud: porcentaje de población por alcaldías de la Ciudad de México, 2015 y 2020

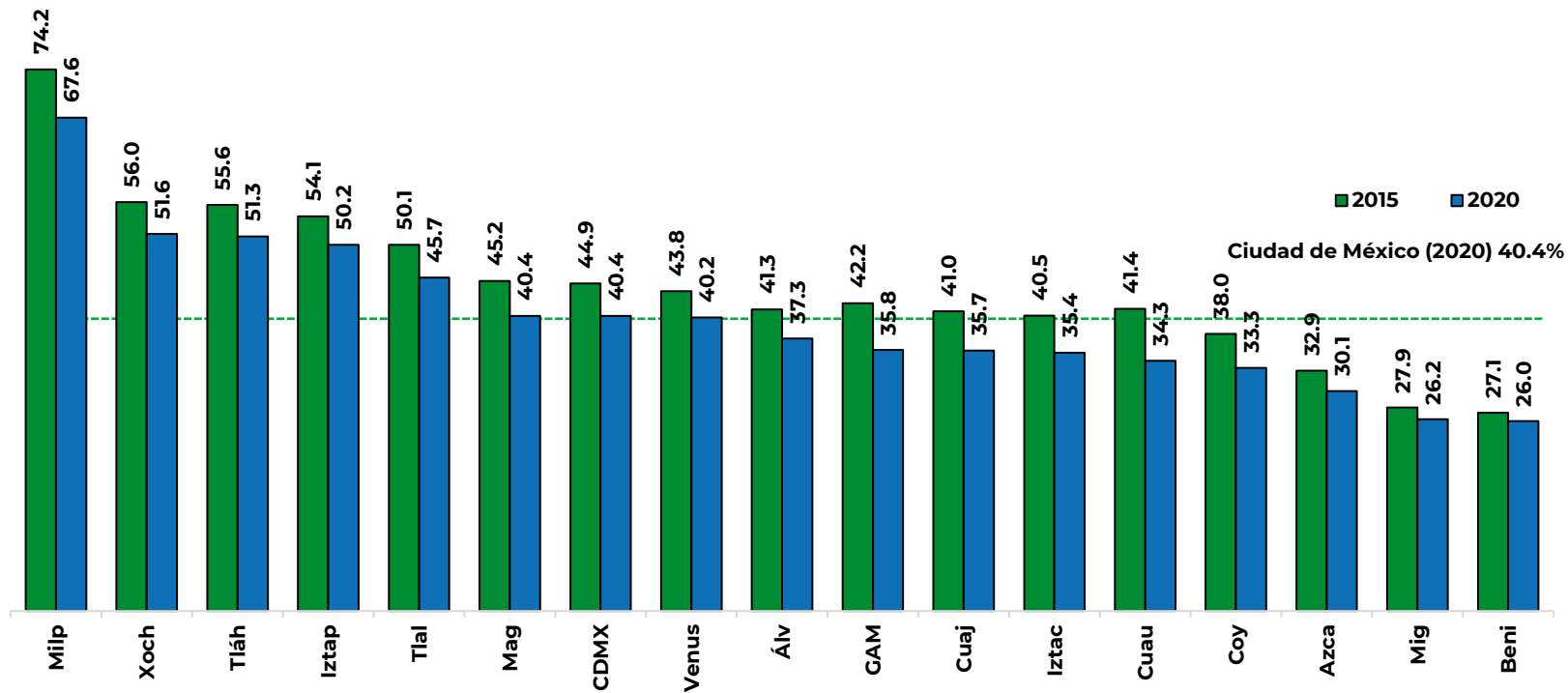

Milpa alta, Xochimilco y Tláhuac son las alcaldías con mayor nivel de pobreza en la Ciudad de México.

Fuente: EVALÚA con base en la Encuesta Intercensal 2015 y el Censo 2020 (cuestionario ampliado), del Instituto Nacional de Estadística y Geografía (INEGI).

¡Gracias!

Dimensiones y ponderadores del método de Necesidades Básicas Insatisfechas (NBI) y Tiempo

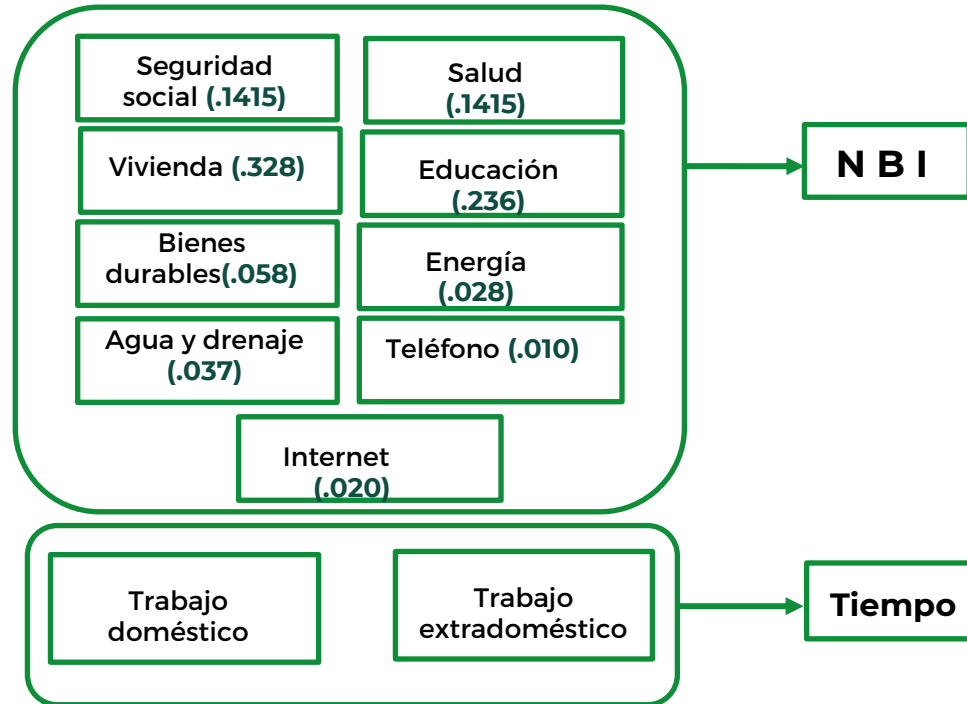

Población en pobreza en NBI y tiempo según Alcaldía: Ciudad de México, 2020

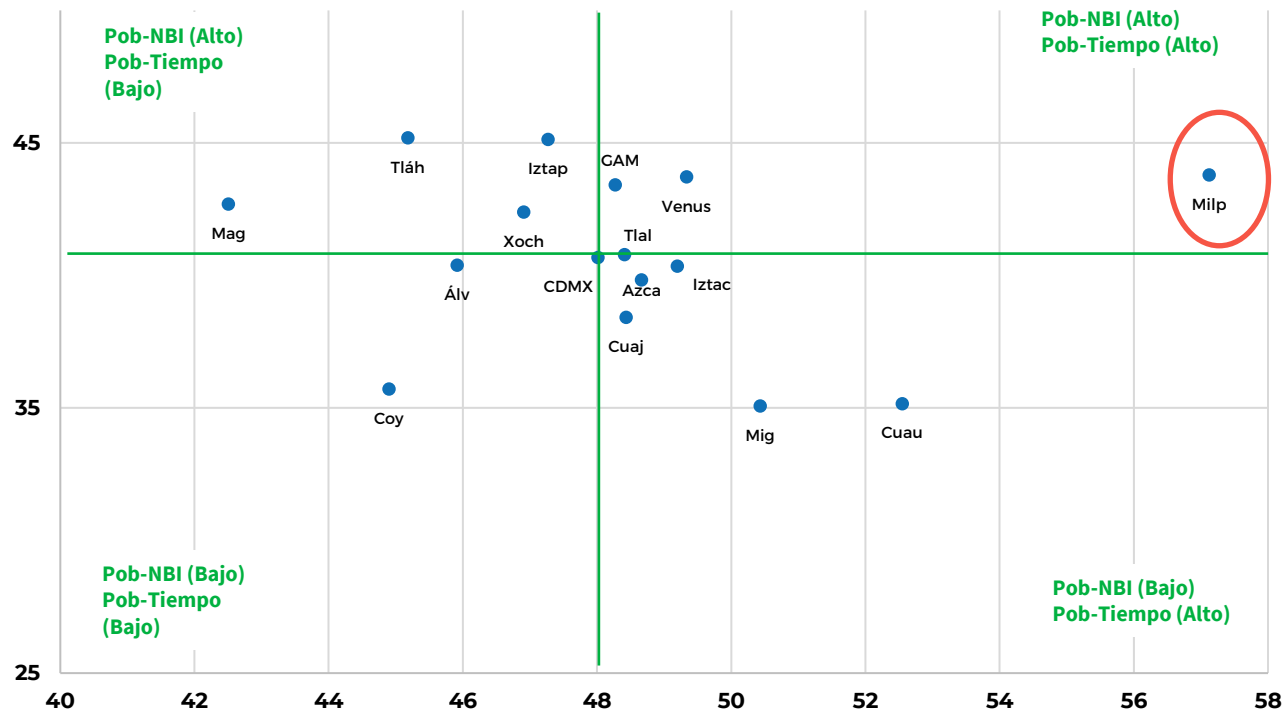

¿Qué Alcaldía presenta mayor incidencia en pobreza NBI y tiempo?

3 Alcaldías presentan niveles altos de pobreza en NBI y Tiempo, siendo Milpa Alta la demarcación con mayor porcentaje de pobreza en ambas dimensiones.